

OMRON®

INSTRUCTION MANUAL

AUTOMATIC INFLATION BLOOD PRESSURE MONITOR

Model **HEM-712C**

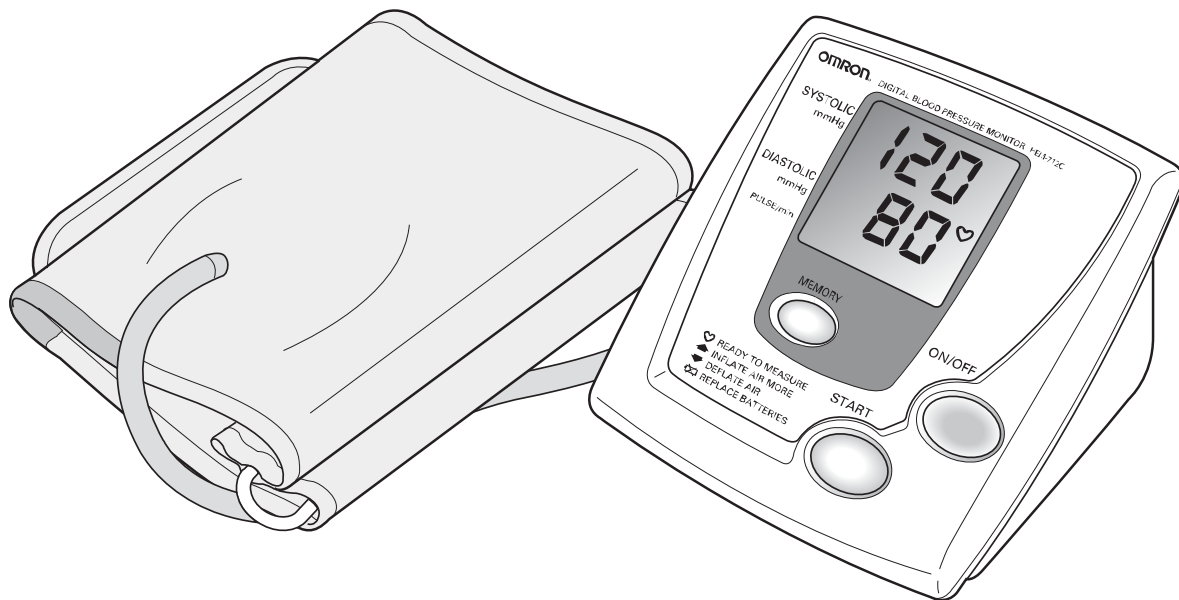

ESPAÑOL

ENGLISH

TABLE OF CONTENTS

Introduction	3
Important Safety Notes	4
Know Your Unit	5
Suggestions Before Taking A Measurement	6
Battery Installation/Replacement	7
Care and Maintenance	8
How To Apply The Arm Cuff	9-10
How To Take A Measurement	11-12
How To Use The Memory Function	13
Error Indicators	14
FCC Statement	15
Warranty Information	16-17
Specifications	18
Notes	19

INTRODUCTION

Thank you for purchasing the Omron HEM-712C Automatic Inflation Blood Pressure Monitor.

Fill-in for future reference

DATE PURCHASED: _____

SERIAL NUMBER: _____

Staple your purchase receipt here.

This completely automatic instrument quickly measures your blood pressure and pulse rate. The measurement reading is clearly displayed on a large digital panel.

Your new digital blood pressure monitor uses the oscillometric method of blood pressure measurement. This means the monitor detects your blood's movement through your brachial artery and converts the movements into a digital reading. An oscillometric monitor does not need a stethoscope so the monitor is simple to use.

The Omron HEM-712C Automatic Inflation Blood Pressure Monitor is intended for home use.

SAVE THESE INSTRUCTIONS

IMPORTANT SAFETY NOTES

To assure the correct use of the product basic safety measures should always be followed including the precautions listed below:

- ☑ Read all information in the instruction book and any other literature included in the box before using the unit.
- ☑ Contact your physician for specific information about your blood pressure. Follow the instructions of your healthcare provider.
- ☑ Operate the unit only as intended. Do not use for any other purpose.
- ☑ The unit is intended for use in measuring blood pressure and pulse rate in adult patient population. Do not use on infants.
- ☑ Do not use a cellular phone near the unit. It may result in operational failure.
- ☑ Changes or modifications not approved by Omron Healthcare will void the user warranty. Do not disassemble or attempt to repair the unit or components.

KNOW YOUR UNIT

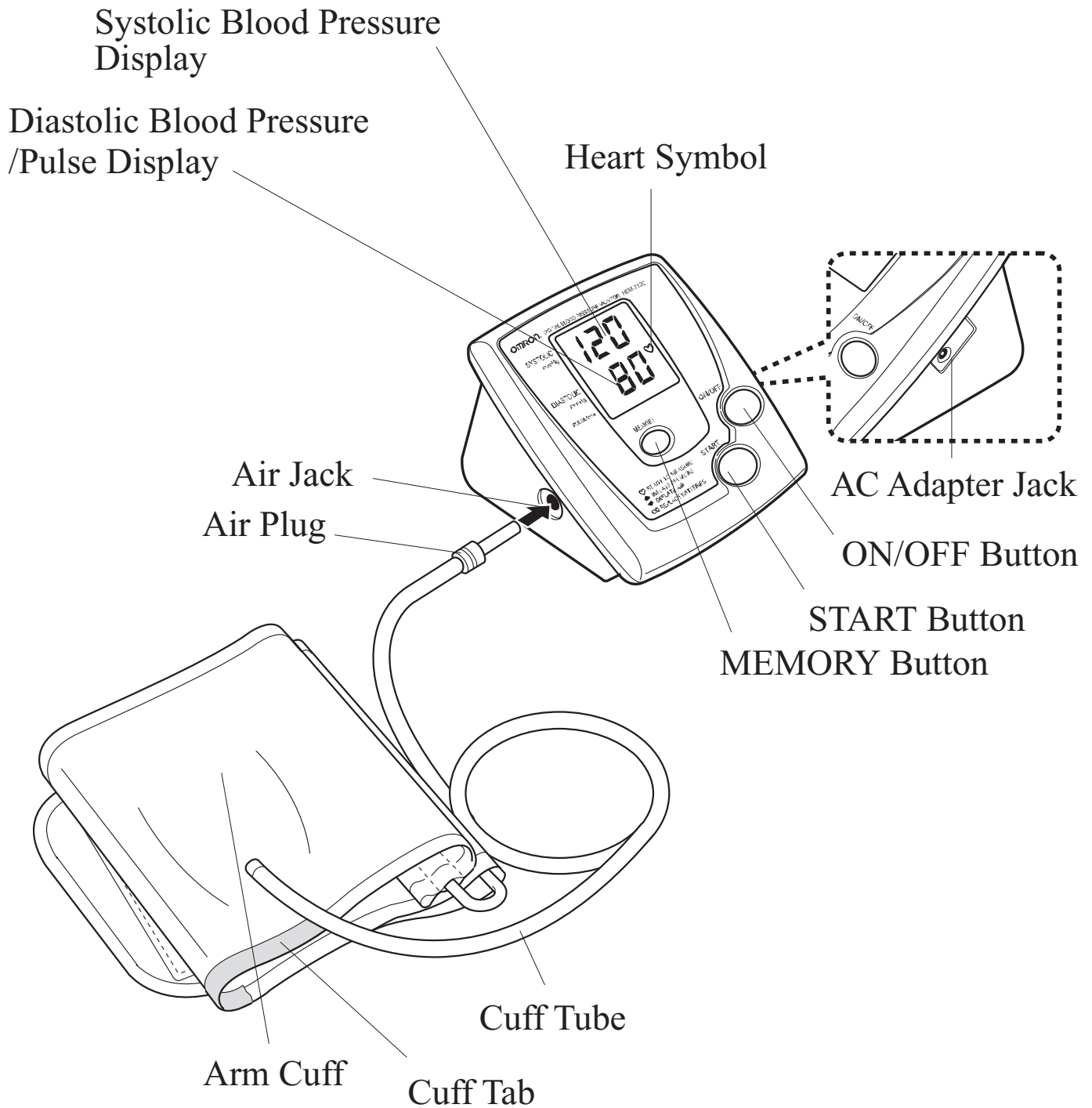

SUGGESTIONS BEFORE TAKING A MEASUREMENT

1. Avoid eating, smoking, and exercising for 30 minutes before taking a measurement. Rest for at least 15 minutes before taking the measurement.
2. Stress raises blood pressure. Avoid taking measurements during stressful times.
3. Remove tight-fitting clothing from your left arm.
4. Measurements should be taken in a quiet place.
5. Sit in a chair with your feet flat on the floor. Rest your left arm on a table so that the cuff is at the same level as your heart.
6. Remain still and do not talk during the measurement.
7. Keep a record of your blood pressure and pulse readings for your physician. A single measurement does not provide an accurate indication of your true blood pressure. You need to take and record several readings over a period of time. Try to measure your blood pressure at the same time each day for consistency.
8. Wait 2-3 minutes between measurements. The wait time allows the arteries to return to the condition prior to taking the blood pressure measurement. You may need to increase the wait time depending on your individual physical characteristics.

BATTERY INSTALLATION / REPLACEMENT

1. Slide the battery cover off in the direction of the arrow.

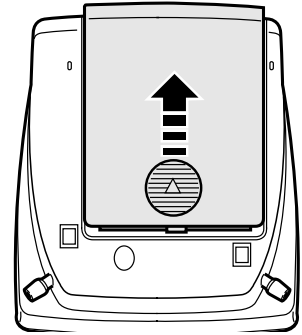

2. Install 4 “AA” size batteries so + (positive) and – (negative) polarities match the polarities of the battery compartment as indicated.

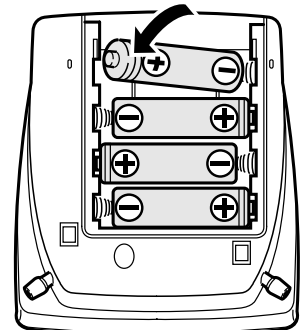

3. Replace the battery cover.

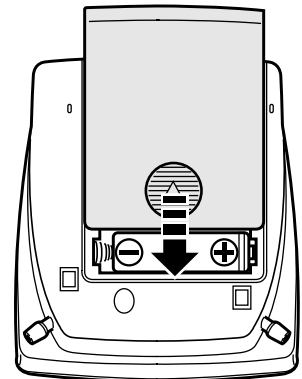

NOTE: If the Low Battery Indicator appears on the display, replace all four batteries. Long-life alkaline batteries are recommended.

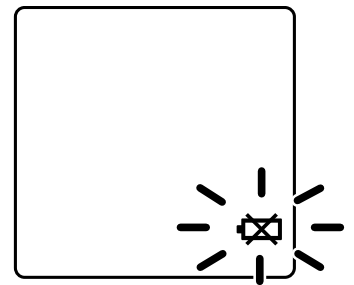

CARE AND MAINTENANCE

To keep your digital blood pressure monitor in the best condition and protect the unit from damage follow the directions listed below:

Clean the monitor with a soft dry cloth. Do not use any abrasive or volatile cleaners. Do not attempt to clean the cuff. Never immerse the monitor or any components in water.

Store the monitor in a safe and dry location. Do not fold the cuff and tubing tightly. Do not subject the monitor to extreme hot or cold temperatures, humidity and direct sunlight.

Avoid subjecting the monitor to strong shocks, such as dropping the unit on the floor.

Remove the batteries if the unit will not be used for three months or longer. Always replace all the batteries with new ones at the same time.

Use the unit consistent with the instruction provided in this manual. Use only authorized parts and accessories.

HOW TO APPLY THE ARM CUFF

1. If the cuff is assembled correctly, the sewn hook material will be on the outside of the cuff loop and the metal D-ring will not touch your skin.
2. Pass the end of the cuff furthest from the tubing through the metal D-ring to form a loop. The smooth cloth should be on the inside of the cuff loop.

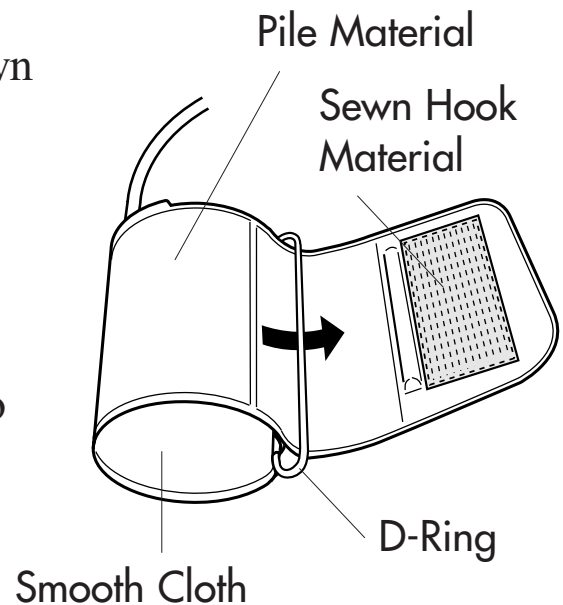

3. Put your left arm through the cuff loop. The bottom of the cuff should be approximately 1/2 inch above the elbow. The cuff tab on the cuff should lie over the brachial artery on the inside of the arm. The cuff tube should run down center of arm even with middle finger.

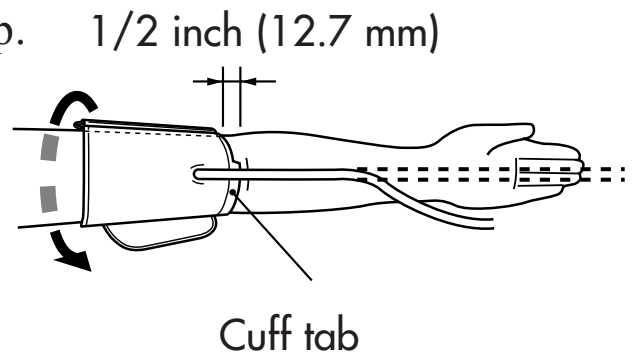

HOW TO APPLY THE ARM CUFF

4. Pull the cuff so that the top and bottom edges are tightened evenly around your arm.

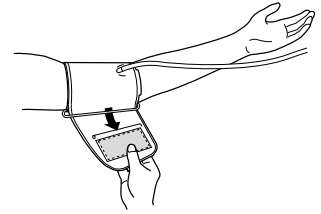

5. When the cuff is positioned correctly, press the sewn hook material FIRMLY against the pile side of the cuff.

6. Make certain the cuff fits snugly around your arm. The cuff should make good contact with your skin.

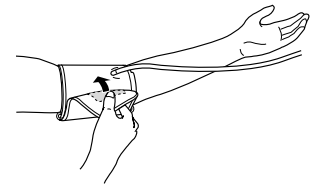

7. Sit in a chair with your feet flat on the floor and place your arm on a table so that the cuff is at the same level as your heart.

8. Relax your arm and turn your palm upward.

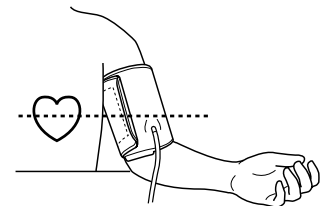

9. Be sure there are no kinks in the air tubing.



HOW TO TAKE A MEASUREMENT

Be sure to read “How to Apply the Arm Cuff” before taking a reading

1. Press the ON/OFF button.

- a) All display symbols appear for approximately one second. This is the initial LCD test.
- b) The display symbols disappear and the Deflation Indication symbol () starts to flash.
- c) When the monitor completes the necessary preparations before measurement, the Heart Symbol () appears in the screen.

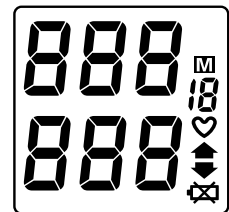

Initial
LCD Test

2. By pressing the START button the unit automatically inflates the cuff to 170 mmHg.

- a) If during your measurement the monitor determines that a higher pressure value is required, it will automatically increase the pressure value by 40 mmHg.
- b) To inflate higher than 210 mmHg, press and hold the START button until the desired pressure value is reached (approximately 40 mmHg higher than your estimated systolic blood pressure).
Do not inflate higher than 280 mmHg

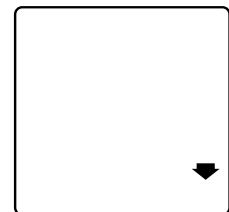

Deflation
Indication

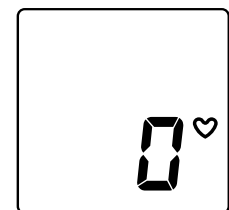

Ready
to Measure

HOW TO TAKE A MEASUREMENT

3. When the correct pressure value is reached, the cuff starts to deflate automatically. As the cuff deflates, decreasing numbers appear on the display. The Heart Symbol (♥) flashes at every heartbeat.

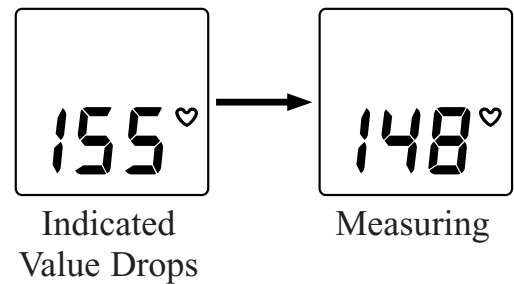

4. When the measurement is complete, the Heart Symbol (♥) stops flashing and your blood pressure and pulse rate are displayed alternately. Results will be displayed until you turn the unit off. The unit will automatically shut off in approximately 5 minutes.

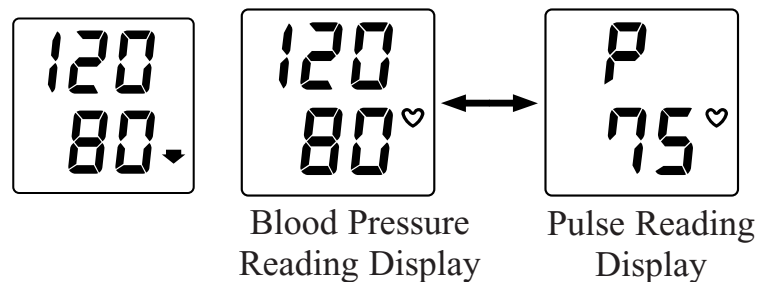

NOTE: Wait 2-3 minutes before taking another blood pressure measurement. Waiting between readings allows the arteries to return to the condition prior to taking the blood pressure measurement.

HOW TO USE THE MEMORY FUNCTION

This monitor has a memory capable of storing fourteen (14) sets of readings. Every time you complete the measurement, the monitor automatically stores the blood pressure reading and pulse rate.

- Push the MEMORY button to recall stored readings while the Heart Symbol (♥) is displayed.

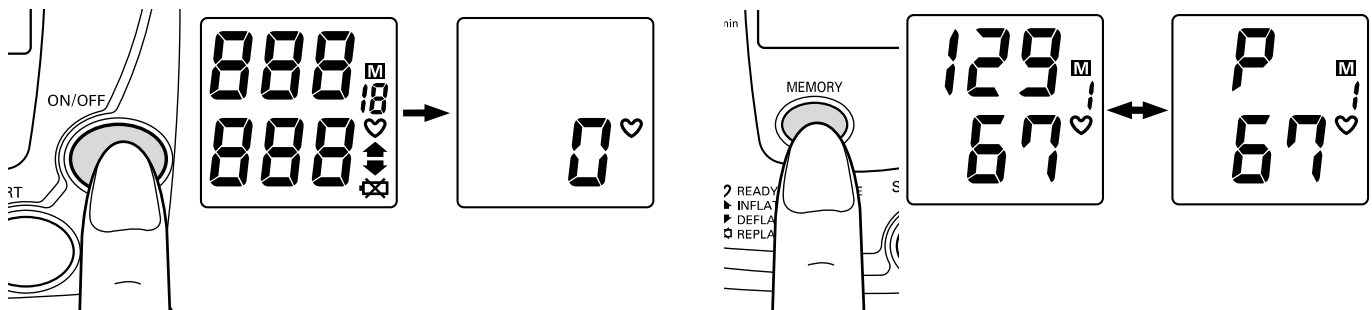

- When fourteen (14) sets of readings are stored in memory, the oldest set will be deleted to store a new set.
- To delete all stored readings, press and hold the MEMORY button, then press START button for 2 seconds. **All the readings will be deleted.**

NOTE: You can not delete the stored readings partially.

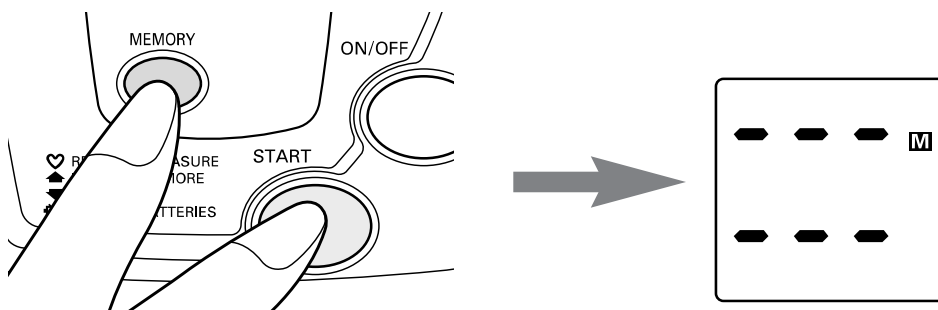

ERROR INDICATORS

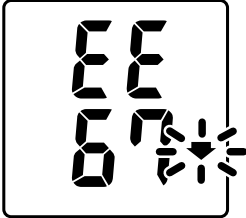
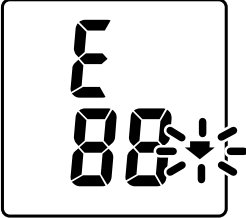
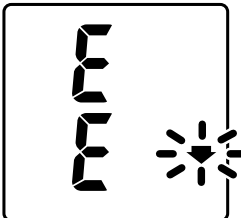
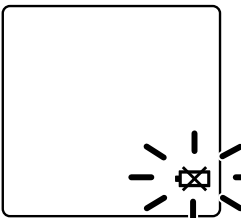
Error Symbol	Cause	Correction
	Cuff under-inflated.	Remove arm cuff. Wait 2-3 minutes and take another measurement. Repeat steps listed under “How To Take A Reading”. Inflate the cuff 40 mmHg higher than the previous inflation value.
	Movement during Measurement No pulse or blood pressure reading due to very weak artery pulse.	Carefully read and repeat steps listed under “How To Take A Reading.”
	Cuff over-inflated (more than 300 mmHg).	Carefully read and repeat steps listed under “How To Take A Reading.”
	Batteries have run down.	Replace all four “AA” batteries.

FCC STATEMENT

Note:**POTENTIAL FOR RADIO/TELEVISION INTERFERENCE (for U.S.A. only)**

This product has been tested and found to comply with the limits for a Class B digital device, pursuant to part 15 of the FCC rules.

These limits are designed to provide reasonable protection against harmful interference in a residential installation. The product generates, uses, and can radiate radio frequency energy and, if not installed and used in accordance with the instructions, may cause harmful interference to radio communications. However, there is no guarantee that interference will not occur in a particular installation. If the product does cause harmful interference to radio or television reception, which can be determined by turning the product on and off, the user is encouraged to try to correct the interference by one or more of the following measures:

- Reorient or relocate the receiving antenna
- Increase the separation between the product and the receiver.
- Connect the product into an outlet on a circuit different from that to which the receiver is connected.
- Consult the dealer or an experienced radio/TV technician for help.

POTENTIAL FOR RADIO/TELEVISION INTERFERENCE

(for Canada only)

This digital apparatus does not exceed the Class B limits for radio noise emissions from digital apparatus as set out in the interference-causing equipment standard entitled “ Digital Apparatus”, ICES-003 of the Canadian Department of Communications. Cet appareil numérique respecte les limites de bruits radioélectriques applicables aux appareils numériques de Classe B prescrites dans la norme sur le matériel brouilleur: “Appareils Numériques”, ICES-003 édictée par le ministre des communications.

Changes or modifications not expressly approved by the party responsible for compliance could void the user’s authority to operate the equipment.

WARRANTY INFORMATION

Limited Warranties

Your HEM-712C Automatic Blood Pressure Monitor, excluding the monitor cuff, is warranted to be free from defects in materials and workmanship appearing within 2 years, when used in accordance with the instructions provided with the monitor. The monitor cuff is warranted to be free from defects in materials and workmanship appearing within one year, when the monitor is used in accordance with the instructions provided with the monitor. The above warranties extend only to the original retail purchaser.

We will, at our option, repair or replace without charge any monitor or monitor cuff covered by the above warranties. Repair or replacement is our only responsibility and your only remedy under the above warranties.

To obtain warranty service, ship the monitor and all of the components, together with proof of purchase and a note explaining the problem with \$5.00 for return shipping and insurance to:

Omron Healthcare, Inc.
Attn: Repair Department
300 Lakeview Parkway
Vernon Hills, IL 60061

Be sure to include the model number, your name and your phone number on the enclosed note and any other correspondence.

ALL IMPLIED WARRANTIES, INCLUDING BUT NOT LIMITED TO THE IMPLIED WARRANTIES OF MERCHANTABILITY AND FITNESS FOR PARTICULAR PURPOSE, ARE LIMITED TO THE DURATION OF THE APPLICABLE WRITTEN WARRANTY ABOVE. Some states do not allow limitations on how long an implied warranty lasts, so the above limitation may not apply to you.

OMRON SHALL NOT BE LIABLE FOR LOSS OF USE OR ANY OTHER INCIDENTAL, CONSEQUENTIAL OR INDIRECT COSTS, EXPENSES OR DAMAGES. Some states do not allow the exclusion or limitation of incidental or consequential damages, so the above exclusions may not apply to you.

This warranty gives you specific legal rights, and you may also have other rights which may vary from state to state.

FOR CUSTOMER SERVICE

Visit our web site at:

www.omronhealthcare.com

Call toll free:

1-800-634-4350

WARRANTY INFORMATION

Limited Warranties (Outside of the USA and Canada)

Your HEM-712C Automatic Blood Pressure Monitor, excluding the monitor cuff, is warranted to be free from defects in materials and workmanship appearing within 2 years, when used in accordance with the instructions provided with the monitor. The monitor cuff is warranted to be free from defects in materials and workmanship appearing within one year, when the monitor is used in accordance with the instructions provided with the monitor. The above warranties extend only to the original retail purchaser.

Should repair be needed during the warranty period, please contact the authorized distributor in your country.

The above warranty is complete and exclusive. The warrantor expressly disclaims liability for incidental, special, or consequential damages of any nature. (Some countries do not allow the exclusion or limitation of incidental or consequential damages, so the above warranty may not apply to you.)

Any implied warranties arising by the operation of law shall be limited in duration to the term of this warranty. (Some countries do not allow limitations on how long an implied warranty lasts, so the above limitation may not apply to you.)

This warranty gives you specific legal rights and you may have other rights which vary country to country.

SPECIFICATIONS

Model:	HEM-712C
Display:	LCD Digital Display
Measurement Range:	Pressure: 0 to 280 mmHg Pulse: 40-180/min.
Accuracy/Calibration:	Pressure: ± 3 mmHg or 2% of reading Pulse: ± 5 % of reading
Inflation:	Automatic by electric pump
Deflation:	Automatic pressure release valve
Rapid Air Release:	Automatic exhaust valve
Pressure Detection:	Capacitive pressure sensor
Measurement Method:	Oscillometric method
Pulse Wave Detection:	Capacitance type pressure sensor
Power Source:	4 "AA" batteries (not included), AC Adapter (sold separately model HEM-ADPT1)
Battery Life:	Approx. 300 uses when used once a day for 2 minutes
Operating Temperature/ Humidity:	50°F to 104°F (10°C to 40°C) 30 to 85% RH maximum
Storage Temperature/ Humidity:	-4°F to 140°F (-20°C to 60°C) 10 to 95% RH maximum
Console Weight:	Approximately 13 oz. (350g) with cuff, excluding batteries
Outer Dimensions:	Approx. 5" (l) x 4 3/4" (w) x 3 3/4" (h) (125mm x 119mm x 94mm)
Cuff Dimensions:	Approx. 5 1/2" (w) x 18 7/8" (l) (140mm x 480mm)
Arm Circumference Range:	Approximately 9" to 13" (220mm - 320mm)
Contents:	Arm cuff, and Instruction Manual
UPC Code:	0 73796 07122 6

NOTE: These specifications, to improve performance, are subject to change without notice.

NOTES

Made in China

Manufactured by:

OMRON HEALTHCARE, INC.

300 Lakeview Parkway

Vernon Hills, Illinois 60061

www.omronhealthcare.com

Copyright © 2003 Omron Healthcare, Inc.

HEM-712CINST Rev B

OMRON®

MANUAL DE INSTRUCCIONES

MONITOR DE PRESIÓN ARTERIAL DE INFLADO AUTOMÁTICO

Modelo **HEM-712C**

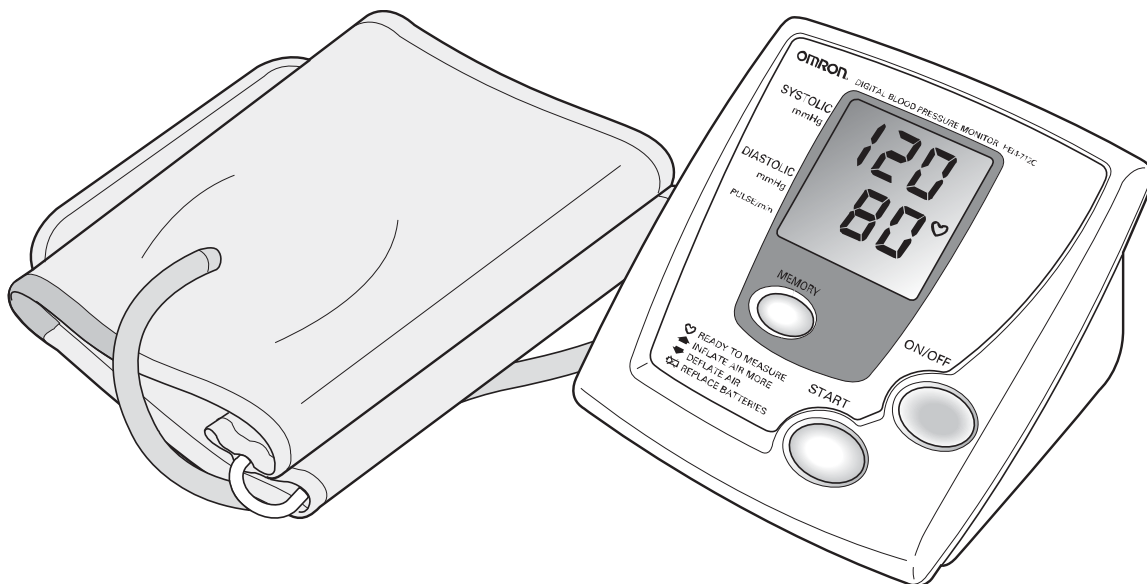

ESPAÑOL

TABLA DE CONTENIDO

Introducción	3
Observaciones importantes sobre seguridad	4
Conozca la unidad	5
Sugerencias preliminares para medir la presión arterial	6
Instalación y recambio de pilas	7
Cuidado y mantenimiento.....	8
Cómo colocar el brazalete	9-10
Cómo medir la presión arterial	11-12
Cómo utilizar la función de memoria	13
Indicadores de error	14
Declaración de la FCC	15
Información acerca de la garantía	16-17
Especificaciones	18
Notas	19

INTRODUCCIÓN

Gracias por adquirir el Monitor de presión arterial de inflado automático Omron, modelo HEM-712C.

Complete estos datos en caso de que necesite consultarlos en el futuro

FECHA DE COMPRA: _____

NÚMERO DE SERIE: _____

Engrape aquí su recibo de compra.

Este instrumento completamente automático mide rápidamente su pulso y presión arterial. La medición aparece claramente en un amplio panel digital.

Su nuevo monitor digital de presión arterial utiliza el método oscilométrico para medir la presión arterial. Esto significa que el monitor detecta el flujo de sangre a través de la arteria braquial y lo convierte en una lectura digital. Los monitores oscilométricos no necesitan un estetoscopio, lo cual facilita su uso.

El Monitor de presión arterial de inflado automático Omron HEM-712C está diseñado para uso residencial.

GUARDE ESTAS INSTRUCCIONES

OBSERVACIONES IMPORTANTES SOBRE LA SEGURIDAD

Para asegurar el uso correcto del producto, siempre se deben tomar medidas de seguridad básicas, entre ellas las que se detallan a continuación:

- ☑ Antes de utilizar la unidad, lea toda la información del manual de instrucciones y toda otra información que se incluya en la caja.
- ☑ Solicite a su médico información específica relacionada con su presión arterial. Siga las instrucciones de su proveedor de servicios de salud.
- ☑ Utilice la unidad solamente para el uso especificado. No la utilice con ningún otro propósito.
- ☑ La unidad está diseñada para medir el pulso y la presión arterial en pacientes adultos. No la utilice en bebés.
- ☑ No utilice teléfonos celulares cerca del aparato, ya que podría ocasionar desperfectos en el funcionamiento.
- ☑ Todo cambio o modificación que no se encuentre aprobado por Omron Healthcare provocará la anulación de la garantía del usuario. No desarme ni intente reparar la unidad ni sus componentes.

CONOZCA LA UNIDAD

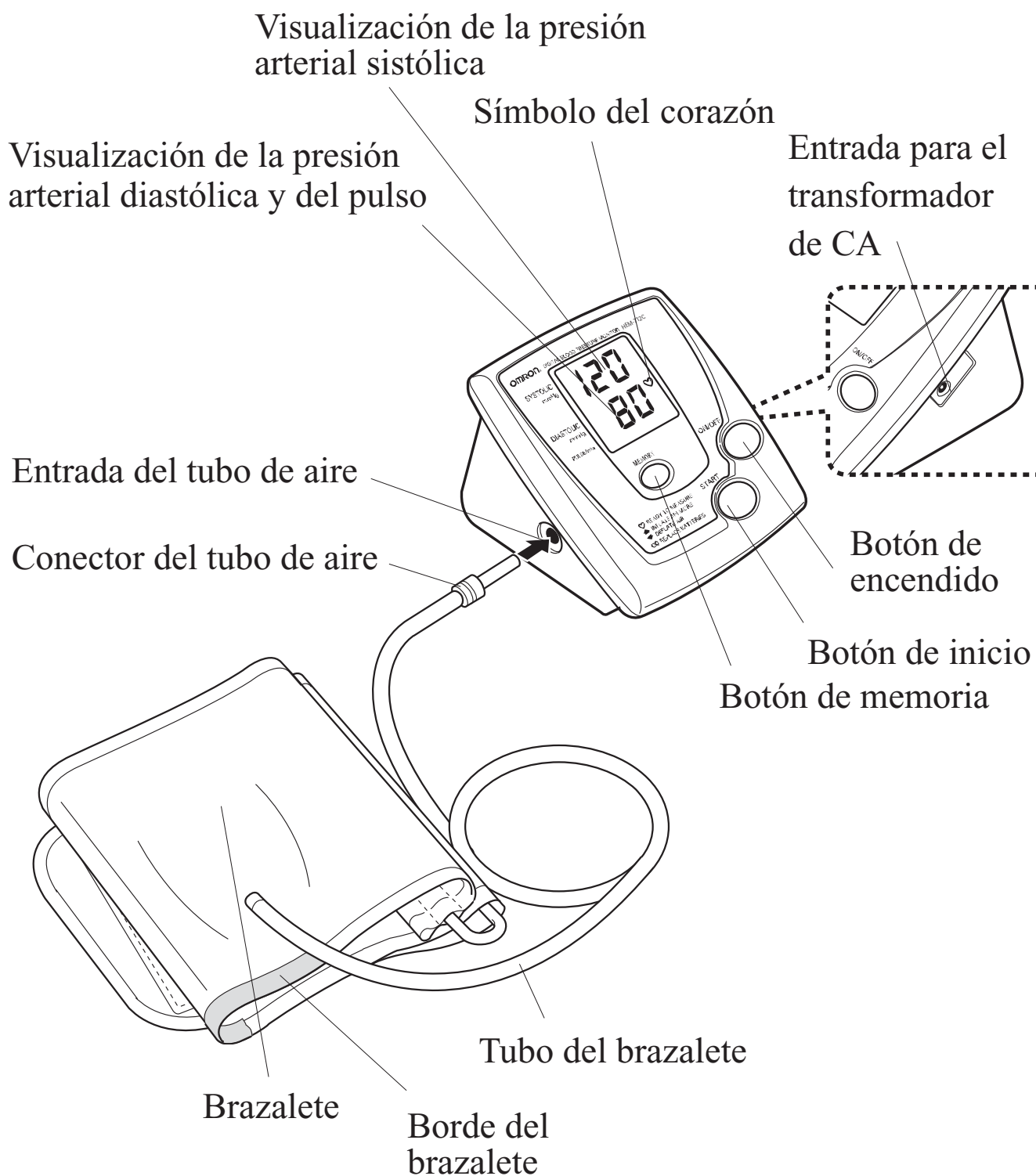

SUGERENCIAS PRELIMINARES PARA MEDIR LA PRESIÓN ARTERIAL

1. Evite comer, fumar y hacer ejercicios físicos 30 minutos antes de medir la presión arterial. Descanse al menos 15 minutos antes de realizar la medición.
2. El estrés aumenta la presión arterial. Evite medir su presión arterial cuando esté bajo estrés.
3. Retire todo tipo de ropa ajustada de su brazo izquierdo.
4. Las mediciones deben realizarse en un lugar silencioso y tranquilo.
5. Siéntese en una silla con los pies completamente apoyados en el suelo. Apoye el brazo izquierdo sobre una mesa para que el brazalete quede a la altura del corazón.
6. Durante la medición permanezca quieto y en silencio.
7. Lleve un registro de las mediciones del pulso y la presión arterial para su médico. Una sola medición no brinda una indicación precisa de su presión arterial real. Es necesario realizar y registrar varias mediciones durante un determinado periodo. Trate de medir su presión arterial a la misma hora todos los días para obtener un registro más uniforme.
8. Espere de 2 a 3 minutos entre una medición y otra. Este tiempo de espera permite que las arterias vuelvan al estado que tenían antes de medir la presión arterial. Según sus características fisiológicas, tal vez necesite más tiempo de descanso entre las mediciones.

INSTALACIÓN Y RECAMBIO DE LAS PILAS

1. Retire la tapa del compartimiento para pilas en la dirección que indica la flecha.

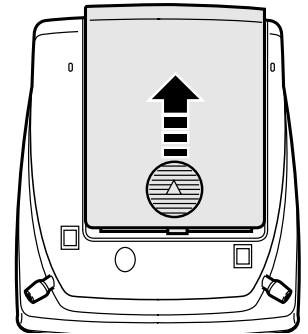

2. Coloque 4 pilas “AA” de modo que las polaridades positiva (+) y negativa (-) coincidan con las del compartimiento.

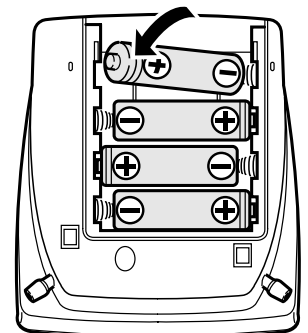

3. Vuelva a colocar la tapa.

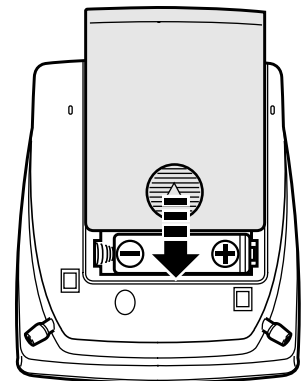

NOTA: Si el indicador de pilas descargadas aparece en el visor, recambie las cuatro pilas. Se recomienda el uso de pilas alcalinas de larga duración.

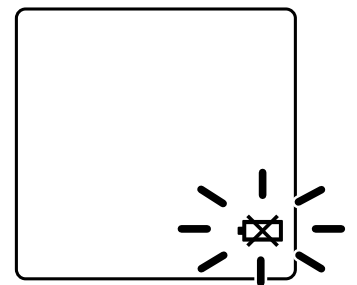

CUIDADO Y MANTENIMIENTO

Para conservar su monitor digital de presión arterial en perfecto estado y protegerlo contra daños, siga las instrucciones que se detallan a continuación:

Limpie el monitor con un paño suave y seco. No utilice limpiadores abrasivos ni volátiles. No intente limpiar el brazalete. Nunca sumerja el monitor ni ninguno de sus componentes en agua.

Guarde el monitor en un lugar seguro y seco. No pliegue el brazalete ni el tubo de manera excesivamente ajustada. No exponga el monitor a temperaturas extremas de frío o calor, a humedad ni a la luz solar directa.

Evite que el monitor sufra golpes fuertes, como, por ejemplo, caídas al suelo.

Si el monitor no será utilizado durante un período de tres meses o más, retírele las pilas. Siempre recambie todas las pilas agotadas por nuevas, no sólo algunas.

Utilice la unidad según lo indican las instrucciones detalladas en este manual. Utilice sólo piezas y accesorios autorizados.

CÓMO COLOCAR EL BRAZALETE

1. Si el brazalete está armado correctamente, el cierre tipo Velcro quedará en la parte externa del brazalete y el anillo metálico en "D" no estará en contacto con la piel.
2. Pase el extremo del brazalete que esté más alejado del tubo a través del anillo metálico en "D" para formar un lazo. La parte más suave de la tela debe quedar del lado interno del lazo.

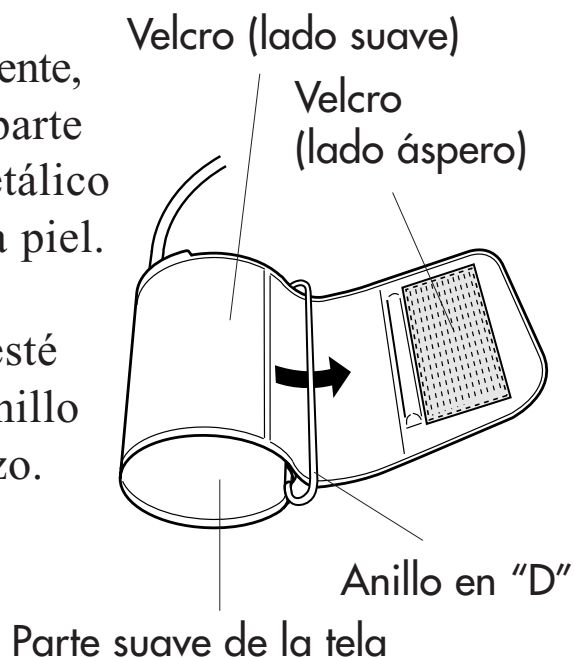

3. Pase el brazo izquierdo a través del lazo formado con el brazalete. La parte inferior del brazalete debe quedar aproximadamente a un centímetro y medio (1/2") por encima del codo. La borde del brazalete debe descansar sobre la arteria braquial en la parte interior del brazo. El tubo de aire debe quedar en el centro del brazo y estar alineado con el dedo mayor.

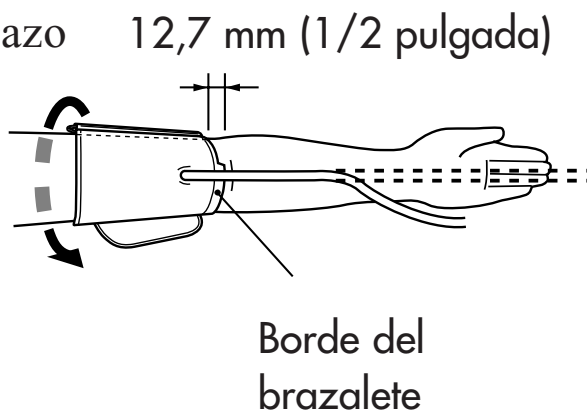

CÓMO COLOCAR EL BRAZALETE

4. Tire del brazalete de manera tal que los extremos superior e inferior queden ajustados en forma pareja alrededor del brazo.

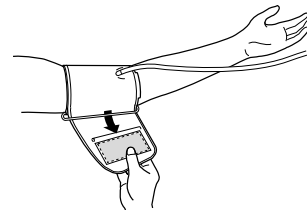

5. Cuando el brazalete se encuentre en la posición correcta, presione el lado áspero del Velcro FIRMEMENTE contra su lado suave.

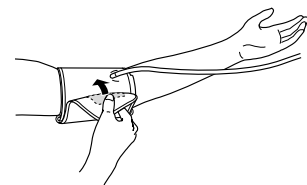

6. Asegúrese de que el brazalete esté correctamente ajustado al brazo. Todo el brazalete debe establecer contacto con la piel.

7. Siéntese en una silla con los pies completamente apoyados en el suelo y coloque el brazo sobre una mesa, de modo tal que el brazalete quede al mismo nivel que el corazón.

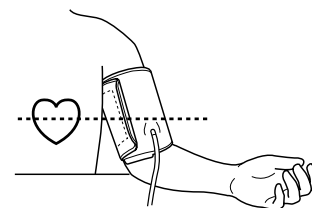

8. Relaje el brazo y coloque la palma de la mano hacia arriba.

9. Asegúrese de que el tubo de aire no esté retorcido.

CÓMO MEDIR LA PRESIÓN ARTERIAL

Antes de medir la presión arterial, recuerde leer la sección “Cómo colocar el brazalete”.

1. Pulse el botón ON/OFF (Encendido/Apagado).

a) Todos los símbolos aparecen en el visor durante aproximadamente

un segundo. Ésta es la prueba inicial del visor.

b) Los símbolos del visor desaparecen y el símbolo indicador de desinflado (▼) comienza a titilar.

c) Cuando el monitor termina de prepararse para la medición, el símbolo del corazón (♥) aparece en el visor.

2. Al presionar el botón START (Inicio), la unidad automáticamente infla el brazalete a 170 mmHg.

a) Si durante la medición el monitor determina que se necesita un valor de presión superior, la unidad aumentará la presión automáticamente en 40 mmHg.

b) Para inflar el brazalete hasta un valor superior a los 210 mmHg, pulse el botón START y manténgalo presionado hasta llegar al valor de presión deseado (aproximadamente 40 mmHg por encima de su presión arterial sistólica). No inflar por encima de los 280 mmHg.

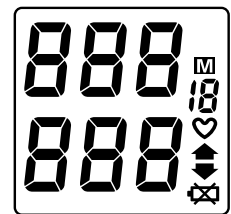

Prueba inicial del visor LCD

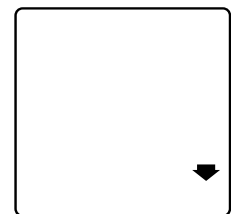

Indicación de desinflado

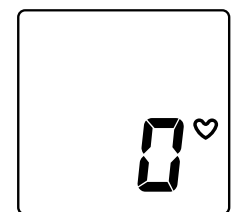

Listo para medir

CÓMO MEDIR LA PRESIÓN ARTERIAL

3. Cuando el brazalete logra el valor adecuado, comienza a desinflarse automáticamente. A medida que se desinfla, aparecen números decrecientes en el visor. El símbolo del corazón (♥) titila con cada latido.

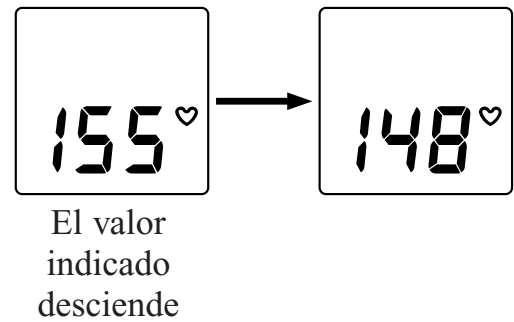

4. Cuando la medición ha finalizado, el símbolo del corazón (♥) deja de titilar y el visor muestra su pulso y presión arterial alternativamente. Los resultados se mostrarán hasta que apague la unidad. Si no se la apaga, se apagará automáticamente luego de aproximadamente 5 minutos.



NOTA: Espere entre 2 y 3 minutos antes de realizar otra medición de presión arterial. Esto permitirá que las arterias vuelvan al estado que tenían antes de medir la presión arterial.

CÓMO UTILIZAR LA FUNCIÓN DE MEMORIA

El monitor tiene una memoria que puede almacenar catorce (14) series de mediciones. Cada vez que se completa una medición, el monitor guarda automáticamente los valores de pulso y las mediciones de presión arterial.

- Pulse el botón MEMORY (Memoria) para recuperar mediciones guardadas mientras aparece el (♥) símbolo del corazón en el visor.

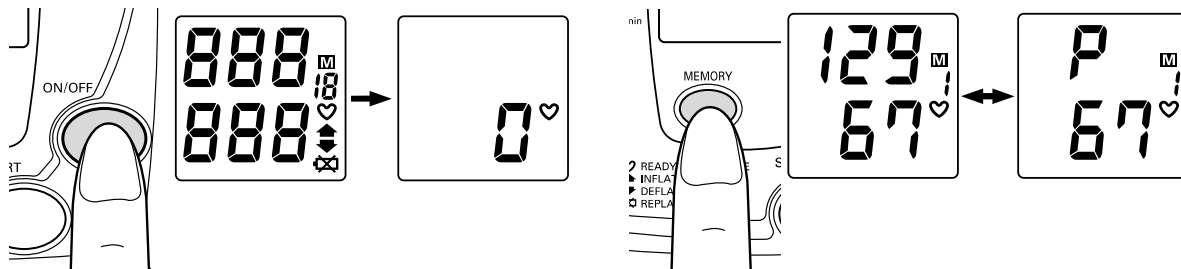

- Cuando la memoria haya almacenado catorce (14) series de mediciones, la más antigua será eliminada a fin de que haya espacio para guardar una nueva.
- Para eliminar todas las mediciones guardadas, pulse el botón MEMORY y manténgalo presionado. Luego pulse el botón START durante 2 segundos. **Todas las mediciones quedarán eliminadas.**

NOTA: Las mediciones guardadas no pueden eliminarse parcialmente.

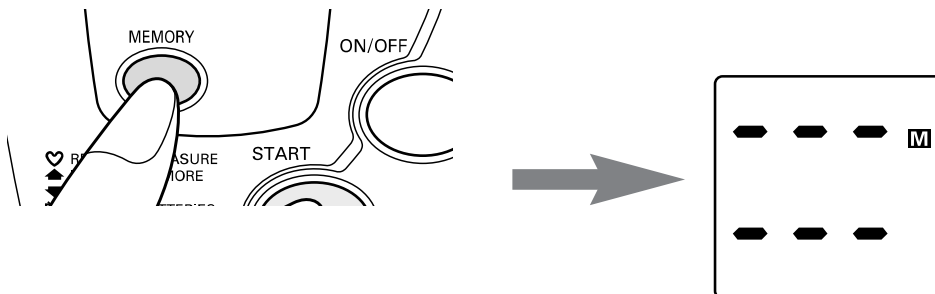

INDICADORES DE ERROR

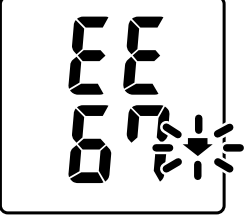
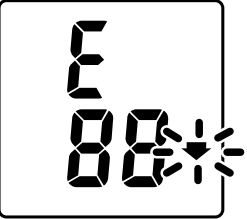
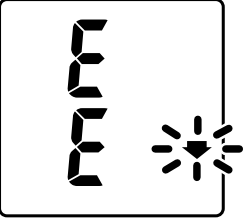
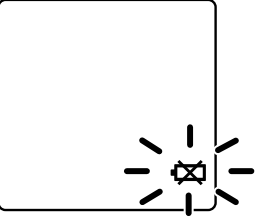
Símbolo de error	Causa	Corrección
	Brazalete inflado insuficientemente.	Quítese el brazalete. Espere entre 2 y 3 minutos y realice otra medición. Repita los pasos mencionados en “Cómo medir la presión arterial”.
	Movimiento durante la medición No se pueden realizar mediciones de presión arterial ni de pulso debido a que el pulso arterial es muy débil.	Infle el brazalete 40 mmHg más que el valor anterior.
	Pulsera inflada excesivamente (supera los 300 mmHg)	Lea detenidamente y repita los pasos mencionados en la sección “Cómo medir la presión arterial.”
	Pilas agotadas.	Recambie las cuatro pilas “AA” por otras nuevas.

DECLARACIÓN DE LA FCC

Nota:

POSIBILIDAD DE INTERFERENCIA EN RADIO / TELEVISIÓN (para los EE.UU. únicamente). Las pruebas a las que se sometió este producto comprobaron que cumple con las limitaciones establecidas para dispositivos digitales Clase B, de conformidad con la sección 15 de las Normas FCC.

El propósito de estas limitaciones es brindar protección razonable contra interferencias perjudiciales en el hogar. Este producto genera, usa y puede irradiar energía de frecuencia radioeléctrica y, si no se lo instala y emplea según las instrucciones correspondientes, puede provocar interferencias en las comunicaciones por radio. No obstante, no existe garantía alguna de que no vayan a producirse interferencias en alguna instalación en particular. Si el producto produjera algún tipo de interferencia perjudicial para la recepción de radio o televisión, lo cual puede determinarse apagando y volviendo a encender el producto, se recomienda que el usuario realice alguna de las siguientes operaciones para intentar corregir la interferencia:

- Cambie la orientación o ubicación de la antena de recepción.
- Aumente la distancia que separa al producto del receptor.
- Conecte el producto a un tomacorriente que integre un circuito diferente de aquél donde está conectado el receptor.
- Solicite asistencia al vendedor o a un técnico de radio/TV experimentado.

POSIBILIDAD DE INTERFERENCIA EN RADIO / TELEVISIÓN (para Canadá únicamente)

Este aparato digital no excede los límites de la clase B para las emisiones del ruido de radio de los aparatos digitales según lo precisado en el estándar del equipo que causa interferencia titulado "Aparato Digital", ICES-003 del Departamento Canadiense de Comunicaciones.

Todo cambio o modificación que no se encuentre expresamente aprobado por la parte responsable puede causar la anulación de la autorización del usuario para utilizar el equipo.

INFORMACIÓN ACERCA DE LA GARANTÍA

Garantías limitadas

Su Monitor automático de presión arterial, modelo HEM-712C, sin incluir el brazalete, está garantizado contra defectos de material y mano de obra que surjan en un periodo de 2 años, cuando se lo emplee según las instrucciones suministradas junto con el monitor. El brazalete está garantizado contra defectos de materiales y mano de obra que surjan en el periodo de un año, siempre y cuando el monitor se utilice según las instrucciones suministradas. Las garantías anteriormente descritas sólo se extienden al comprador original.

Nos comprometemos a reparar o recambiar sin cargo y según nuestro criterio cualquier monitor o brazalete cubierto por dichas garantías. La reparación o el recambio es nuestra única responsabilidad y su único recurso bajo las garantías mencionadas.

Para obtener servicios cubiertos por la garantía, envíe el monitor y todos los componentes junto con el comprobante de compra, una nota que explique el problema y \$5.00 en concepto de gastos de seguro y envío de retorno a: Omron Healthcare, Inc. Attn: Repair Department 300 Lakeview Parkway Vernon Hills, IL 60061

Recuerde incluir el número de modelo de su unidad, su nombre y su número de teléfono en la nota que adjunte y en toda correspondencia dirigida a nuestra empresa.

TODAS LAS GARANTÍAS IMPLÍCITAS, ENTRE LAS QUE FIGURAN (DE MANERA ENUNCIATIVA PERO NO TAXATIVA) LAS GARANTÍAS IMPLÍCITAS DE COMERCIABILIDAD Y APTITUD PARA PROPÓSITOS PARTICULARES, SE LIMITAN A LA DURACIÓN DE LA GARANTÍA ESCRITA CORRESPONDIENTE DESCRIPTA MÁS ARRIBA. Algunos estados no permiten limitaciones respecto del plazo de las garantías implícitas, por lo tanto la limitación precedente puede no aplicarse en su caso.

OMRON NO ES RESPONSABLE POR DAÑOS OCASIONADOS DEBIDO A LA PÉRDIDA DE USO NI POR NINGÚN OTRO DAÑO, GASTO O COSTO INCIDENTAL, INDIRECTO O RESULTANTE. Algunos estados no permiten la exclusión o restricción de daños resultantes o incidentales, por lo tanto las exclusiones precedentes pueden no aplicarse en su caso.

Esta garantía le otorga derechos legales específicos y, además, usted puede gozar de otros derechos que pueden variar según el estado de residencia.

PARA ATENCIÓN AL CLIENTE

Visite nuestro sitio Web en:

www.omronhealthcare.com

Llame al número gratuito:

1-800-634-4350

INFORMACIÓN ACERCA DE LA GARANTÍA

Garantías limitadas (fuera de los EEUU y Canadá)

Su Monitor automático de presión arterial, modelo HEM-712C, sin incluir el brazalete, está garantizado contra defectos de material y mano de obra que surjan en un periodo de 2 años, cuando se lo emplee según las instrucciones suministradas junto con el monitor. El brazalete está garantizado contra defectos de materiales y mano de obra que surjan en suministradas. Las garantías anteriormente descritas sólo se extienden al comprador original.

Si algún reparo sea necesario dentro del plazo de la garantía, por favor comuníquese con el distribuidor autorizado en su país.

La garantía antes mencionada es completa y exclusiva. El que asigna la garantía expreso niega el defecto por daños fortuitos, especiales, o consecuentes de cualquier naturaleza. (Algunos países no permiten la exclusión o la limitación de daños fortuitos o consecuentes, así que la garantía antedicha puede no aplicarse tan a usted.)

Cualquier garantía implicada que se presente por la operación de la ley será limitada en la duración al término de esta garantía. (Algunos países no permiten limitaciones en cuánto tiempo una garantía implicada dura, así que la limitación antedicha puede no aplicarse a usted.)

Esta garantía le da los derechos legales específicos y usted puede tener otros derechos que varíen de país a país.

ESPECIFICACIONES TÉCNICAS

Modelo:	HEM-712C
Visor:	Visor digital LCD
Espectro de medición:	Presión: 0 a 280 mmHg Pulso: 40 a 180/min.
Precisión/Calibrado:	Presión: ± 3 mmHg o 2% de la medición Pulso: $\pm 5\%$ de la medición
Inflado:	Automático mediante bomba eléctrica
Desinflado:	Válvula de liberación automática de presión
Liberación rápida de aire:	Válvula de escape automática
Detección de presión:	Sensor capacitivo de presión
Método de medición:	Método oscilométrico
Detección de la onda de impulso:	Sensor de presión de tipo capacitivo
Alimentación:	4 pilas "AA" (no incluidas), transformador de CA (se vende por separado modelo HEM-ADPT1)
Duración de las pilas:	Aprox. 300 usos cuando la unidad se utiliza una vez por día durante 2 minutos
Temperatura de operación/ Humedad:	10°C a 40°C (50°F a 104°F) 30 a 85% máximo de HR
Temperatura de almacenamiento/ Humedad:	-20°C a 60°C (-4°F a 140°F) 10 a 95% máximo de HR
Peso de la consola:	350g (13 oz.) aproximadamente, incluyendo el brazalete pero no las pilas
Dimensiones externas:	Aprox. 125 mm (largo) x 119 mm (ancho) x 94 mm (alto)(5" x 4 3/4" x 3 3/4")
Dimensiones del brazalete:	Aprox. 140 mm (ancho) x 480 mm (largo) (5 1/2" x 18 7/8")
Circunferencia del brazo: (9" y 13")	Aproximadamente entre 220 mm y 320 mm
Contenido:	Brazalete y manual de instrucciones
Código UPC:	0 73796 07122 6

NOTA: Estas especificaciones técnicas, destinadas a mejorar el funcionamiento, están sujetas a cambios sin previo aviso.

NOTAS

Hecho en China

Fabricado por:

OMRON HEALTHCARE, INC.

300 Lakeview Parkway Vernon Hills, Illinois 60061

www.omronhealthcare.com

© 2003 Omron Healthcare, Inc.

HEM-712CINST Rev B